

Radiowereld

N.V.R.D.

N.O.R.G.

CEBUBERA

OFFICIEEL ORGAAN VAN N.V.R.D. • CEBUBERA EN N.O.R.G.

No. 26

20 October 1949

2e Jaargang

In dit nummer:

Over allerlei van overal
Radio-olympia

Contrast-expansie



De deelnemers aan de besprekingen in Brussel van links naar rechts: De heer Moeremans, Voorzitter van de Nationale Vereniging van Radiokleinhandelaars en Radiotechnici van België. De heer Miermans, Voorz. der N.V.R.D. De heer Zeestraten, secr. van de N.V.R.D. De heer Van Heusden, bestuurslid van de N.O.R.G. Mr. Dr. Smit, afgevaardigde voor Cebubera. De heer De Fernelmont, secr. van de Belgische Radiohandelaren Vereniging.

PHILIPS

Miniwatt

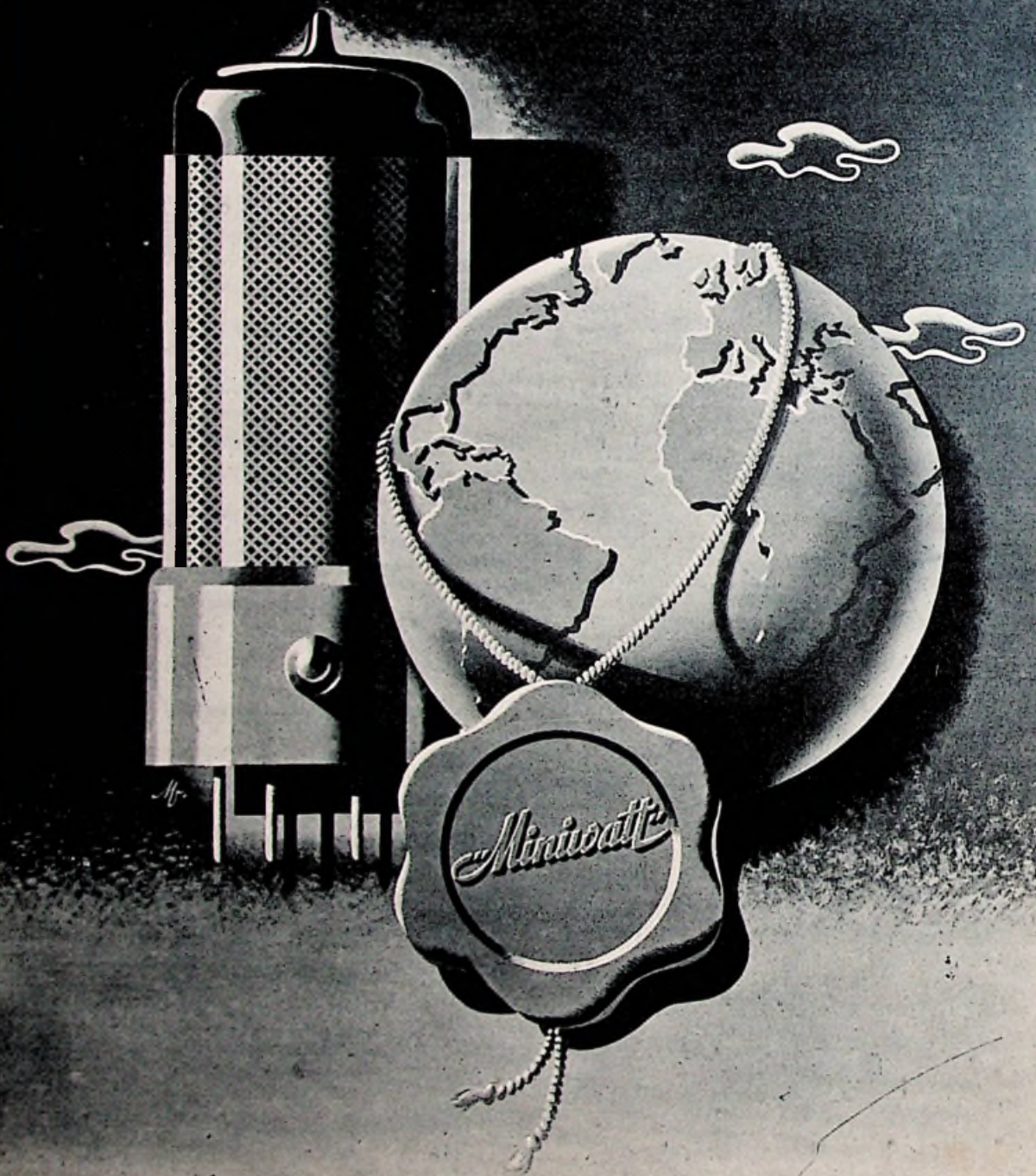

Radiowereld

Orgaan van: „N.V.R.D.“, Ned. Ver. van Radio-Detail-REDACTIECOMMISSIE: R. F. van Heusden, B. J. Lankhandelaren - „CEBUBERA“, Centraal Bureau totkamp, C. P. van Solingen, J. Weenenk, J. Wigerink - Bescherming van de Belangen van de Radiohandel - REDACTIE-ADRES: Keizersgr. 606, Amsterdam - Tel. „N.O.R.G.“, Ned. Organisatie v. d. Radio-Groothandel 40027 - JOURNALISTIEK VERZORGER: L. J. van Looi

VERSCHIJNT OM DE 14 DAGEN

EEN OPENHARTIG WOORD

aan de leden der samenwerkende organisaties



GAARNE wil ik Uw aandacht vragen voor de exploitatie van ons blad en ik wil dit zeer openhartig doen. Ik meen dat men de zaken in het leven altijd het beste kan behartigen door zeer openhartig en eerlijk te zijn. Ik herinner mij dat wij eens een bijeenkomst hadden met de heer Haver-Droeze, de toenmalige directeur van de N.V. Philips Verk. Mij voor Nederland. De heer Haver-Droeze gaf een zeer openhartige uiteenzetting van de verkooppolitiek van de N.V. Philips. Toen hij zijn uiteenzetting had beëindigd zei een van onze mensen, die deze bijeenkomsten nog niet had bijgewoond: „U bent wel zeer eerlijk en openhartig geweest. Bent U dat altijd?“ En het antwoord dat de heer Haver-Droeze gaf, was bevestigend. Voor ons was dit niet nieuw. Voor de man, die het vroeg, een openbaring. Het eind van deze bespreking was prachtig. Er was van beide zijden enthousiasme om het doel te bereiken, dat men zich voorstelde. En het doel is ook bereikt. Ik hoop dat deze brief hetzelfde resultaat mag hebben als die bespreking.

Twee jaar is 't nu dat ons blad wordt uitgegeven. Er is destijds een overeenkomst aangegaan met de N.V. Uitgevers-Maatschappij „C. Misset“ te Doetinchem, die de uitgave zou verzorgen; per exemplaar, dat voor onze organisatie zou worden uitgegeven, moest per jaar fl. 4,— worden betaald. Verder werd afgesproken dat bij een grote hoeveelheid advertenties, de N.V.R.D. ook voordelen zou hebben in de zin van minder kosten per exemplaar. De Redactie-Commissie en ook het Hoofdbestuur hadden het vaste vertrouwen dat vele advertenties zouden worden geplaatst. En het was ook om die redenen, dat de contributie maar met f 2,50 verhoogd werd, voor het abonnement op „Radiowereld“. Het blijkt echter dat de advertenties niet zoveel zijn als verwacht werd. Dit heeft eensdeels zijn oorzaak in het feit,

dat de fabrikanten en importeurs, alsook grossiers nog niet zoveel reclame maken voor hun artikelen als voor de bezetting.

De tijd is echter aan het veranderen. Wij zijn die firma's, die ons ondanks bovenstaand feit toch regelmatig hun advertenties deden toekomen zeer dankbaar. Tot hen echter die nog niet in „Radiowereld“, maar wel in andere bladen adverteerden, zou ik willen zeggen: „Bent U niet overtuigd van de publiciteitswaarde van een advertentie in „Radiowereld“? Het blad wordt gelezen door ruim 5700 abonne's, waarvan er zeker 4300 of 4400 detailhandelaren zijn. En dat het wordt gelezen, daarvan heeft de Redactie-Commissie de onomstotelijke bewijzen. Nu hebben deze detailhandelaren veelal een gemengd bedrijf. Er is bijna geen radiohandelaar, die ook niet handelt in electro-technische artikelen of die als installateur deze artikelen gebruikt. Hiermede is m. i. de waarde van een advertentie in „Radiowereld“ bewezen. Gaarne zou ik U dan ook willen vragen om bij de bespreking van advertentiecampagnes ook te denken aan „Radiowereld“.

En nu de leden van de N.V.R.D. Van hen zie ik advertenties in „Electro-Radio-Mercuur“ en in „Electra“, maar in „Radiowereld“ zie ik er echter geen. Als U een motor, een schakelkast, draad of kabel nodig hebt, ofwel dat U met deze artikelen Uw collega's wilt helpen, dan zou ik U willen vragen een advertentie in „Radiowereld“ te plaatsen. Niet alleen dus voor Radio-artikelen, meetinstrumenten, enz., maar ook voor alle andere artikelen zijn de kolommen van „Radiowereld“ geschikt. U bevordert daarmee de exploitatie van Uw eigen blad, vergeet U dit niet. En dan als U iets koopt voor Uw zaak van een firma die veel adverteert, ik denk aan auto's, gereedschappen enz. zeg hun dan eens, dat „Radiowereld“ bestaat en ongeveer 5000 vaste abonne's heeft en dat een veel groter

(Vervolg op pag. 506)

Heeft U al een N.V.R.D.

Verenigingsnieuws van de N.V.R.D.

Nooit winst, altijd verlies!

Uit een bepaalde plaats in ons land wordt thans de handelaren verzocht zegels te kopen van een bepaalde stichting en deze dan gratis aan hun klanten ter beschikking te stellen. Deze zegels kunnen dan door het publiek ingewisseld worden tegen contant geld bij een agentschap van de bedoelde stichting waarbij er natuurlijk niet zoveel voor wordt terugbetaald als er door de winkelier voor werd gegeven en er aldus een zoet winstje voor de stichting aan de strijkstok blijft hangen.

Ook kan de klant met deze zegels weer inkopen doen bij bepaalde zaken en mag in zo'n geval de begunstigende winkelier de zegels gaan inwisselen.

Niet dom van zo'n stichting niet waar?

Je moet er maar op komen. Je laat „zegels” drukken, maakt een beetje reclame en gaat dan de handel bewerken. En altijd weer worden er, laten wij het maar

ronduit zeggen „stommelingen” gevonden die zich voor zo'n karretje laten spannen en deze of gene in staat stellen van hun werk en hun bedrijf nodeloos mede laten profiteren. Laat men toch beseffen dat dit evenals de in het

Nog meer liefhebbers voor de toch al dunne spoeling van de handeldrijvende middenstand.

vorig nummer gesignaleerde inkoopcombinaties, in feite niets anders is dan een onredelijke aanval op Uw portemonnaie.

Het zou misschien enige zin hebben als U met enkele anderen de enigen waren die zo iets deden, maar U begrijpt toch wel met ons dat zulke handelwijzen slechts uitlokken dat anderen hetzelfde gaan doen of iets in die geest. 't Liefst nog in de overtreffende trap en dan is niets anders bereikt dan dat

duidelijk demonstreren en die een beeld geven van de situatie van het ogenblik. Met zulke gegevens kunnen de organen die de detailhandel vertegenwoordigen op overtuigende wijze bij de Overheid de plaats verdedigen — en trachten te veroveren — die de detailhandel toegekend dient te worden.

Mogen wij U in dit verband wijzen op onderstaand verzoek?

Vragenlijsten omzet 1948

De Bedrijfsgroep Detailhandel zal in de komende weken, verdeeld over de maanden October en November aan alle ingeschrevenen een Vragenlijst doen toekomen, waarin o.m. wordt gevraagd naar de omzetgegevens over het jaar

Cebubera meldt ons:

Door de N.V. Philips Verk. Mij voor Ned. worden de navolgende radio-ontvangtoestellen, geschikt voor de tropen, op de markt gebracht:

Merk	Type	Brutoprijs
Philips	BX 765 X	f 580.—
"	BX 676 V	- 625.—

Voorts wordt door haar in de handel gebracht:

Merk	Type	Brutoprijs
Philips	BX 692 A	f 395.—

Het bureau van Cebubera meldt ons, dat tot hun organisatie is toegetreten:

N.V. Ingenieursbur. Frowijn & Co, v.h. van Enst en Stokkentreeft, Hoofdstraat 171, Apeldoorn.

Merken: Sonofil en Radiofil.

Adm.

U gezamenlijk een of verschillende personen op Uw kosten laat leven en de te maken winst al weer kleiner geworden is. Laat men zich toch verre houden van alle zegels, onverschillig hoe zij worden voorgesteld of opgediend.

Men wint er niets en verliest er altijd bij.

Adm.

Omzetcijfers

In 1946 behaalden gezamenlijke detailhandelaren een omzet van f 4573.200.000.— het aandeel daarin van de hoofdbedrijven op het gebied van de detailhandel in Radio-artikelen was f 22.700.000.—, terwijl de omzet in radio-artikelen door hoofd- en nevenbedrijven f 25.300.000.— bedroeg.

Deze cijfers geven een beeld van de belangrijke plaats welke de detailhandel in het algemeen en ook onze branche in de maatschappij inneemt.

Er is echter veel veranderd sedert 1946. Daarom is het van groot belang dat cijfers beschikbaar komen, die deze verandering

1948. Het is van groot belang — zie hierboven — dat U deze Vragenlijsten nauwkeurig beantwoordt, om juridische redenen moeten wij U onder de aandacht brengen dat invulling wettelijk verplicht is.

We willen onze leden nog om andere redenen op het hart drukken, toch vooral de gevraagde gegevens te verstrekken. Het onmiddellijk gevolg van niet-inzenden is n.l. een ambtshalve bepaalde omzet 1948, welke als basis voor de bijdrage over 1950 zal gelden. Het behoeft geen betoog, dat een ambtshalve bepaalde omzet aan de hoge kant is, met als gevolg een te hoge bijdrage. Als, op verzoek de ambtshalve bepaalde omzet

- embleem besteld?

Dit is het laatste nummer

van „Radlowereld“ 2e jaargang. Achterin vindt U de wegwijzer, welke het geheel afsluit.

Van velen ontvingen wij reeds de opdracht de thans complete 2e jaargang voor hen te doen inbinden.

En wat zo prettig is..... bij deze bestelling zie je allerlei namen van hen, die ook het vorig jaar een bandje bestelden. Het is hun dus toen niet tegengevallen.

En dit is voor het werk van de binder de beste reclame.

De prijs is ook weer dezelfde als verleden jaar, f 3,75.

Hiervoor moet U de nummers van „Radiowereld“, gelegd in de juiste volgorde, franco opzenden aan een nader aan U te berichten adres. Vandaar uit krijgt U ze dan keurig gebonden franco weder thuis.

Bestelde U al? Nog niet? Doe het dan nu dadelijk even!

Bij voorbaat dankend,

REDACTIECOMMISSIE

P.S. En stuur nog geen geld. Ook hierover krijgt U nader bericht!

Afdelingsnieuws

Zeeland

De Afd. Zeeland houdt op Maandag 24 October a.s. een algemene ledenvergadering.

Naast de punten, welke gewoonlijk op de agenda van een jaarvergadering voorkomen, zal bij punt 7 gesproken worden over het N.V.R.D.-embleem en een in verband hiermede te houden reclame-actie.

De leden dezer afdeling wordt dringend aangeraden deze gelegen-

wordt herzien — volgens het Bijdragebesluit is dat niet verplicht — dan zullen in ieder geval herzieningskosten verschuldigd zijn.

Gebleden is ook, dat bij gerechtelijke invordering de rechter geen klachten aanvaardt over ambts-halve te hoge vaststelling van de bijdrage.

Voorop gesteld zij dus: het is voor Uw branche nuttig dat U vlot, juiste gegevens inzendt.

Bovendien: U bespaart Uzelf voor vroeger of later kosten en moeite.

(Dit artikel wordt geplaatst op verzoek van de Bedrijfsgroep Detailhandel).

heid om met het Afdelingsbestuur en onderling van gedachten te wisselen betreffende hen gezamenlijk interesserende zaken, niet voorbij te laten gaan. Ook zal iemand van het Hoofdbestuur aanwezig zijn.

De vergadering wordt gehouden te Goes in Café-Rest. „De Prins van Oranje“ in de Nieuwstraat en begint om 1.30 uur.

Het Bestuur hoopt op een druk bezochte vergadering.

ADM.

*

Zuid-Limburg

Algemene Ledenvergadering op Dinsdag 25 October 1949, te 2 uur nam. in Café-Restaurant „Ruto“, Saroleastraat 13, Heerlen.

Op de agenda staat: de benoeming van de accountant en plaatsvervangend accountant. Het voorstel van het Bestuur is: dhr J. Specken en dhr Theunissen, beiden te Maastricht. Jaarverslag Secretaris. Rekening en verantwoording van Penningmeester. Verslag Kascommissie 1948/1949 en voorstel tot dechargering van de Penningmeester. Indiening begroting verenigingsjaar 21/8/1949 t.m. 20/8/1950. Benoeming Kascommissie 1949/1950. Voorstel van het Bestuur om twee plaatsvervangende Bestuursleden te benoemen. Bestuursverkiezing wegens periodiek aftreden van de heren J. Doggen en K. Knibbeler en ter voorziening in de vacature, ontstaan door het overlijden van de heer A. Schippers; de heer Doggen stelt zich herkiesbaar, maar de heer Knibbeler kan zich om gezondheidsredenen niet meer beschikbaar stellen. Het bestuur stelt candidaat de heer Doggen. Vaststelling contributie per ingekocht toestel verenigingsjaar 21 Aug. 1949 t.m. 20 Aug. 1950. Bespreking reclamecampagne.

Prijsaanduiding

De Bedrijfsgroep Detailhandel bericht ons:

Zoals U bekend zal zijn, is voor in prijs vrijgelaten weeldegoederen de prijsaanduidingsplicht komen te vervallen. Deze goederen behoren dus niet meer geprijsd te zijn.

Thans is ons echter een geval ter ore gekomen, waarin een prijscontrole-ambtenaar zich tegenover een detailhandelaar op het standpunt heeft gesteld, dat de Beschikking Prijsstop 1949 de prijsaanduidingsplicht heeft doen herleven voor in prijs vrijgelaten weeldegoederen.

Daar wij deze opvatting niet als juist konden aanvaarden, hebben wij ons tot het Directoraat-Generaal van

de Prijzen gewend, hetwelk ons mededeelde, dat de opvatting van de prijscontrole-ambtenaar te enenmale onjuist is.

Er is geen sprake van, dat in prijs vrijgegeven weeldegoederen thans weer onder de prijsaanduidingsplicht vallen.

Wij verzoeken U hieraan bekendheid te willen geven. Het Directoraat-Generaal van de Prijzen heeft toegezegd, de prijscontroledienst te zullen inlichten.

ADM.

Inzake luistervergunningen

„Van de Dienst Luistervergunningen van het Hoofdbestuur der P.T.T. is bericht ontvangen dat de luistervergunningen met serieletter R, die verstrekt zijn aan radiohandelaren en radioreparateurs, zullen worden vervangen door vergunningen van de serie F. De looptijd van de F-vergunning is gelijk aan die van de R-vergunning, n.l. November tot en met October.

In het tijdvak van 5 tot en met 16 November 1949 behoren de luistervergunningen met serieletter R, voorzien van de vereiste radiozegels, tegen ontvangstbewijs op

(Vervolg op pag. 506)



Klant, die niet nog dezelfde dag geholpen werd met een nieuwe banaanstekker aan zijn antenne-aansluiting: „'t Wordt hoog tijd, dat er weer eens een crisis voor jullie komt en dat de klant weer koning wordt!“

(Helaas historisch)

En sla nu s.v.p. de pagina om →

EEN OPENHARTIG WOORD

(Vervolg van pag. 503)

aantal personen dit blad lezen. Bovendien dat het bijna allen firmæ's zijn die genoemde artikelen gebruiken. Deze aanbeveling is voor U niet moeilijk en door deze advertenties wordt het blad levendiger.

Het is voor het Hoofdbestuur onmogelijk om elk jaar ± f 7000.— op de abonnementen bij te passen. Daarom alle hens aan dek voor advertenties in „Radiowereld”. Met de firma Misset is afgesproken dat voor kleine advertenties van de leden een speciaal tarief zal gelden. Dit tarief wordt elders in dit blad afgedrukt. U zult daaruit zien dat het niet zoveel kost om Uw goederen aan te prijzen in uw eigen blad. En dan nog iets. Als U wat be-

stelt bij Uw leveranciers, vermeldt er dan eens bij, dat U hun advertentie las in „Radiowereld”.

Heel openhartig heb ik nu geschreven over de exploitatie van ons blad. Gaarne zou ik nu ook eens enkele brieven van U ontvangen met Uw mening over ons blad. De Redactie-Commissie wil zo graag weten, hoe onze lezers ons blad beoordelen! Hebt U een onderwerp, dat U gaarne behandeld wilt hebben, schrijf het ons dan. Het adres is: Keizersgracht 606 te Amsterdam.

Inmiddels verblijf ik met vriendelijke groeten,

B. J. Rankkamp

(Vervolg van pag. 505)

een postkantoor te worden ingeleverd, waarna toezending van een F-vergunning geschiedt door de Dienst Luistervergunningen.

De wijziging biedt het voordeel dat bij de volgende inleveringen (voor het eerst dus in de periode 5 tot en met 16 November 1950) tegelijk de nieuwe F-vergunning op het postkantoor in ontvangst kan worden genomen.

Adm.

ANTWOORD

Jeugd op sterk water ruikt muf!
Uitspraak van Mevr. Sophie Stein in de „Triangel” uitzending van Zondagmorgen 2-10-49.

Hooggeachte Mevrouw,

Het zal niet nodig zijn U te herinneren aan mijn openlijk schrijven aan U in ons orgaan van 11-8-49.

Het zal U tevens zeer begrijpelijk voorkomen, dat ondergetekende na-

dien met enige extra belangstelling de voor „Radiowereld” bestemde post nakeek en met gespitte oren de uitzendingen van het „Triangel” radiocabaret beluisterde. Want natuurlijk verwachtte ik, dat U op dit hierboven aangehaalde schrijven zoudt reageren. Dit, Mevrouw, is geen verwaandheid van mij, maar ik meende U in de loop der jaren middels Uw optreden in vele cabaretvoorstellingen enigszins te hebben leren kennen.

Ik moet dan ook eerlijk bekennen, dat Uw antwoord naar mijn smaak wat lang uitbleef. Tenslotte schrijven wij nu al 2 October. Maar alweer wil ik bekennen, dat ik misschien wat ongeduldig was. Ik hoorde U nog op een avond tijdens een radio-uitzending plannen ontvouwen voor naar ik meen een zoveelste poging om de smaak van de jeugd betreffende muziek wat te verbeteren, maar over het door mij aangeelde onderwerp taal noch teken.

Het was dan ook een zeer prettige verrassing voor mij, Mevrouw, U hedenmorgen te horen aankondigen in de uitzending van het meer-genoemde cabaret met enkele, speciaal voor mij, veelbelovende woorden.

Is het brutaal van mij, Mevrouw, wanneer ik het daarna door U voor de microfoon gebrachte beschouwde als een reactie Uwerzijds op mijn brief van 11 Aug. j.l.?

Ik geloof van niet. Het feit dat U ditmaal eens niet ons „arme mannen” een onverdiende, doch de dames een m.i. verdiende afstraffing gaf, wees n.l. sterk in die richting. En wanneer het inderdaad zo is, Mevrouw, dan dank ik U van ganser harte.

Eén enkele bescheiden opmerking zij mij veroorloofd. Uw pijltjes welke ditmaal op de „vrouw” werden afgeschoten, waren naar mijn smaak niet zo puntig als wij ze van U plegen te ontvangen. En Uw beroep aan het einde van de uitzending op, naar ik aanneem, ons mannen, om de vrouwen wat zachtzinniger te behandelen, was een duidelijk be-

wijs van de stelling dat het bloed kruipt waar het niet gaan kan. Uw aan het hoofd van dit schrijven vermelde uitspraak vond ik intussen kostelijk. Inderdaad heel wat dames zouden er „normaal” gekleed en opgemaakt, heel wat sympathieker uitzien dan in hun streven op hun dochter te lijken.

Hoe het ook zij, ik ben zeer blijde met Uw poging in deze de rechtvaardigheid te betrachten.

En thans zal ik niet langer misbruik maken van Uw tijd. Voor dat U dit schrijven onder de ogen krijgt zullen er vermoedelijk ongeveer drie weken verlopen.

Intussen hoop ik U in het knusse theatertje van wijlen Louis Davids rechtstreeks te beluisteren in de hoop Uw voordracht van hedenmorgen nog eens rustiger te kunnen genieten.

En wil ik thans eindigen met U nogmaals te danken en verblijf ik als steeds

Uw onderdanige dienaar
en bewonderaar,

REPORTER

ONTVREEMD

Van de N.V. Velo Maatschappij te Barendrecht is op de gehouden tentoonstelling „Femina” te Rotterdam ontvreemd het radio-toestel type Velora no 54900. Bij signalering van dit toestel wordt de leden verzocht dit te melden aan de Afd. Zuid-Holland-Zuid, Nwe Binnenweg 132 te Rotterdam.

*

Te Amersfoort werd op 21 Sept. j.l. het Phillshave droogscheerapparaat type 7733 No. 54268 gestolen.

Bij mogelijke aanbieding voor reparatie of anderszins wordt men beleefd verzocht hiervan de Amersfoortse Gem. Politie in kennis te stellen.

ADM.



Stel je voor!
(Tekeningen v. Ewijk)

Denn ich bin ein Mensch gewesen,
Und das heisst ein Kämpfer sein

GOETHE.

Over allerlei van overal

XXIV

De doelstelling van deze rubriek was, in ieder nummer van „Radiowereld” opnieuw aandacht te schenken aan onderwerpen die onze aandacht verdienen, ofschoon ze niet direct en volledig in verband behoeven te staan met de radiohandel. We zouden de lezer meenemen op uitstapjes naar gebieden die wellicht in de drukte van de dagelijkse beslommeringen anders niet met voldoende belangstelling zouden worden betreden.

Thans komen we aan het einde van deze jaargang en daarmee eindigt voorlopig eveneens deze rubriek. Andere gerechten zullen U in de komende jaargang weer worden opgediend, en indachtig aan het spreekwoord, dat verandering van spijs doet eten, hebben we de overtuiging dat de steeds vernieuwde veelzijdigheid van ons blad, de belangstelling van de lezers levend zal houden.

Als we nog eens even in onze herinnering oproepen welke onderwerpen we in deze rubriek behandelden, kunnen we inderdaad wel uitspreken dat we ons hebben bezig gehouden met „allerlei” van „overal”. We spraken over de feiten en de gevolgen van de prijsverlaging in Amerika. Onze opvatting dat 't met die prijsverlagingen in ons land niet zo'n vaart zou lopen, ondervond critiek van de lezers, maar de ontwikkeling die zich sedertdien

voltrok, heeft gemaakt, dat Uw „bliksem” zich niet behoefte te schamen voor zijn advies, Uw werkvoorraad op peil te houden en niet te wachten op prijsverlaging. De devaluatie werd een feit en ook daaraan hebben we aandacht geschonken, in het voorlaatste nummer van deze jaargang.

Een ander onderwerp was de marktorganisatie in Nederland en bij de bespreking daarvan hebben we deze in ontwikkeling zijnde regelingen met vreugde begroet omdat wij in de radiohandel uit ervaring weten, dat organisatie leidt tot kracht en macht ten goede. Sedertdien is deze marktorganisatie steeds meer ontwikkeld en door de ertegen gerichte bestrijding heeft zij sterk de aandacht getrokken. Het is een bekend feit en we weten dat reeds uit onze kinderjaren, dat afbraak een veel boeiender bezigheid is dan opbouw en het is dan ook niet verwonderlijk dat de afbraak-pogingen tegen deze marktorganisatie ondernomen de aandacht trekken. Toch zijn we vol vertrouwen, dat daardoor de ontwikkeling van gezonde verhoudingen niet zal worden tegengehouden, omdat het ook een feit is, dat slechts weinigen kunnen leven van puin, terwijl de opbouw in het belang van vrijwel allen is.

De termijnverkoop die wij, mede op grond van Amerikaanse voorbeelden in het licht van de belangstelling plaatsten, blijft ook voortdurend en in steeds sterker mate onze aandacht vragen. Het enthousiasme voor deze verkoop is in het algemeen bij de handel

in ons land niet zo groot, wat mede samenhangt met de daaraan verbonden financieringsproblemen. Dat echter voor deze problemen een oplossing moet en ook zal worden gevonden staat als een paal boven water, want het kan niet anders of ook in ons land zal de termijnverkoop grote vormen gaan aannemen. In België ziet men in vrijwel iedere radiozaak bij elk toestel in de etalage naast de constantprijs tevens aangegeven, wat de afbetalingsprijs is. We kunnen ons gelukkig prijzen, dat vooraanstaande bestuursleden van de N.V.R.D. ook op dit gebied vooraan staan, zodat er op gerekend kan worden dat de ontwikkeling van de termijnverkoop in Nederland niet alleen nauwlettend zal worden gadeslagen, maar ook dat daarbij steeds gedacht zal worden aan de speciale belangen van de radiohandel.

Wanneer we even in vogelvlucht de onderwerpen aanstippen die wij met U bespraken voor zover deze onderwerpen nog steeds verdienen onze aandacht te krijgen, mag ook nog worden herinnerd aan het artikel dat wees op de betekenis van de grossier en dat pleitte voor de inschakeling op een breed gebied van deze onmisbare schakel in de keten van een rationele distributie. Sedertdien is in de stofzuigerwereld de Cistofa in het licht van de openbaarheid getreden en het blijkt dat de fabrikanten in deze Stichting de positie van de grossiers erkennen en het als onjuist beschouwen, dat de fabrikanten de grossiers met wie zij samenwerken, tegelijkertijd beconcurreren met een eigen verkoopapparaat dat zich op dezelfde categorieën van detailisten richt.

Begroeten we daarin dus een verheugend begrip bij de industrie, het getuigt van gezond begrip bij de groothandel, dat men ook van buitenlandse fabrieken de medewerking heeft gevraagd en verkregen, om de organisatie van de bona fide electrotechnische handel in Nederland zo sluitend mogelijk te maken. Dit zal in hoge mate er aan medewerken dat outsiders, die niet behoren tot de aangesloten installateurs en winkeliers, ook inderdaad belemmerd worden in hun pogingen om door de mazen van het net heen, toch aan materiaal te komen.

★

Dat de Benelux werd besproken en dat daarover het laatste woord in ons land nog niet is gezegd, zal niemand verwonderen. Het zal integendeel ieder na lezing van het artikel van de N.V.R.D.-voorzitter in het vorige nummer duidelijk zijn, dat er een belangrijke nieuwe fase is begonnen. Er is nl. contact gezocht en bereikt met de Belgische radiohandel. Dat behoeft niet te zeggen, en het wil zelfs niet zeggen, dat er gestreefd wordt naar een gelijkvormige opzet van de Belgische en Nederlandse radiohandel. Het wil alleen zeggen, maar dat dan ook met grote nadruk, dat het toch wel erg veel waard is dat we in onze buurlanden elkaar op de hoogte stellen van wat wij op ons gebied doen, opdat we elkanders belangen kunnen zien en ontzien en wie weet... opdat we nog iets van elkaar leren.

★

Het is ondoenlijk in herhaling te vervallen van alle onderwerpen die wij van belang hebben geacht. Het zijn er tientallen en waar dat nodig is, zullen we ze opnieuw tegenkomen en we zullen ze opnieuw met elkaar bespreken. We zijn er ons van bewust, dat we door deze onderwerpen in een zoveel mogelijk vlotte stijl en in vogelvlucht te behandelen, niet steeds diep genoeg konden gaan. Het is een ziekte van deze tijd, dat veel maar al te oppervlakkig wordt behandeld en dat iedereen

over alles meepraat, omdat iedereen van alles wel iets weet, maar van niets genoeg verstand heeft, om belangrijke dingen tot stand te brengen of verder te ontwikkelen.

Hermann Hesse noemt dit tijdperk in zijn boek „Das Glasperlenspiel" het feuilletonistische tijdperk. Elders lezen we deze honger naar oppervlakkige kennis eens getypeerd als „digest-culture". Het is goed, dat we ons de gevaren van deze oppervlakkigheid duidelijk voor ogen stellen. Daarom wil ook schrijver dezes graag nog ter verantwoording zeggen, dat hij slechts de pretentie heeft gehad, onderwerpen aan de orde te stellen, die Uw diepergaande belangstelling verdienen. Het moest blijven bij een in het kort aanstippen, aan U is de taak om deze onderwerpen verder te overdenken, te bespreken en dienstbaar te maken aan de ontwikkeling van Uw zaak.

Wij hebben U willen aanmoedigen, met een aanmoediging in de trant van hetgeen de Readers-digest in April schreef en wat wij in het nummer van 5 Mei citeerden:

„LEES elke dag iets wat een ander niet leest.

„DENK elke dag iets wat een ander niet denkt.

„DOE elke dag iets waartoe een ander niet in staat is.

★

Dat we voortdurend moeten werken aan de ontwikkeling van onze algemene kennis en evenzeer aan de ontwikkeling van onze vak-kennis, hebben we niet eens, maar meermalen behandeld. Dit klavier werd trouwens niet alleen door ons bespeeld, want bij de behandeling van het onderwerp „Centrale werkplaatsen" is wel gebleken dat de belangstelling voor de vakopleiding in de radiohandel levend is. Blijft de vraag in welke richting deze belangstelling zal worden geleid. Daarbij spreken wij de hoop en de verwachting uit, dat in de radiohandel steeds zal worden gezorgd voor goede ontwikkelingsmogelijkheden, op zo breed mogelijke basis voor de jongere

generatie. We missen bij de jongeren zo vaak de energie en het idealisme die we zo graag aan alle kanten zouden zien uitstralen. We mogen echter niet vergeten, dat de wereld waarin de jongeren kennis maken met de maatschappij, niet bepaald bevorderlijk is voor de opbloei van levensvreugde en idealisme. Om toch in het bedrijfsleven volledig profijt te trekken van de werkkraft der jongeren, is het nodig dat we vooral ook aandacht schenken aan de vergroting van hun levensvreugde, dat we een voedingsbodem geven voor hun idealisme. Dat kan door ze vertrouwen te geven in hoge normen en hoge waarden, door ze te leren zien, dat je over het kleine makkelijk heenkomt als je de doelen hoger stelt. En tevens moeten we verantwoordelijkheid durven laten dragen en we moeten zelfvertrouwen aankweken, ook al lijkt het soms een experiment.

We zouden hier willen citeren uit de inhuldigungsrede van H.M. de Koningin:

„In de laatste twintig jaren hebben in de wereldgemeenschap misdaden plaats gegrepen zó groot, dat men zich die tevoren niet had kunnen voorstellen. Als een kwaadaardige besmetting heeft deze misdadigheid om zich heen gegrepen en een verwildering der geesten ten gevolge gehad, die ook ons volk — ondanks heldhaftig verweer — niet geheel onaangetast heeft gelaten. Geen betere wijze om dit kwaad te bestrijden dan het opvoeden van onze jeugd tot vrije mensen met een geestelijk fundament, met een sterk verantwoordelijkheidsgevoel voor de medemens, met eerbied voor alles wat leeft en groeit en voor eens anders diepste overtuiging".



mensen van de omroep

Een omroeper, waarde lezeressen en lezers, is niet iemand die almaar omroept. Integendeel: hij of zij doet heel wat meer, dan U zou denken. Oppervlakkig gezien (of liever gehoord) lijkt het baantje van omroeper erg gemakkelijk. Je zegt wat en kunt daarna een poosje zwijgen en uitrusten, want dan is er muziek of een ander is aan het woord. Vergis U niet! Schijn bedriegt maar al te vaak. Om U nou eens haarfijn te kunnen vertellen wat er aan de omroeperij zo al vast zit, ben ik van de week een Hilversumse studio binnengestapt om te proberen een omroeper uit te horen over zijn werk en zijn liefhebberijen. En toen trof ik daar Evert Garretsen, eerste omroeper van de VARA. Hij bleek bereid om bij een glaasje bier iets los te laten over zijn bezigheden. Behalve omroepen op de dagen dat de VARA in de lucht is, heeft Evert nog wel iets anders te doen. Hij krijgt bijvoorbeeld opdrachten voor rubrieken. Eenmaal per week gaat hij de provincie in naar een bepaalde streek en neemt daar contact op met de autoriteiten op het gebied van de folklore en de cultuur van die streek. In overleg met verschillende personen wordt dan een zogenaamd „streekprogramma” samengesteld. Alle bijdragen voor dit programma — muziek, zang, voordracht, tekst — worden geleverd door inwoners uit de streek. Is het eenmaal zover, dan wordt het geheel voor de microfoon gerepeteerd en de omroeper — in dit geval Evert —, die de uitzending „maakt” voert ook de regie. Na veel geprobeer en veel herhalen, komt dan ten slotte het ogenblik waarop in de studio het rode licht aanflitst en U thuis de aankondiging van het nieuwste streekprogramma hoort. Het is allemaal in een vloek en een zucht verteld, maar voordat zo'n programma voor uitzending geschikt is, heeft Evert een berg werk verzet. Verder heeft hij de regie van microfoonpraatjes, waarbij drie of vier mensen hun mening geven over een bepaald onderwerp of van gedach-

ten wisselen over gezamenlijk opgedane ervaringen. Om een voorbeeld te noemen: socialistische vrouwen spreken over hun ervaringen op een congres in Creil in Frankrijk van de socialistische vrouwen uit West-Europa. Dan is er op Zaterdagmiddag een N.V.V.-uitzending getiteld: „Komt U binnen”. Daarin worden op populaire wijze allerlei onderwerpen behan-

hun werk en hun liefhebberijen I. DE OMROEPER

deld uit de vakbeweging. Bij deze uitzending is het de taak van Evert Garretsen er voor te zorgen, dat een „natuurlijke gesprektoon” ontstaat. Maar niemand is er meer van overtuigd dan hijzelf, dat deze natuurlijke toon zelden of nooit wordt bereikt. Amateurs zitten over 't algemeen vast aan hun tekst en zelden komt het zover dat ze daar los van komen of 'n beetje gaan acteren. Het eindresultaat van Everts bemoeiingen met

dit soort uitzendingen kan echter niet worden vergeleken met het begin. U, als luisteraar, bent daartoe niet in de gelegenheid: U hoort alleen dat eindresultaat. Mocht U echter ooit eens zo'n uitzending van a tot z kunnen bijwonen, dan zult U merken, dat ook hier veel tijd, moeite en talloze wenken nodig zijn om tot een draaglijk geheel te komen. Maar we zijn er nog niet! Want in zo'n radioprogramma zitten verscheidene individuele sprekers en maar al te vaak hebben die geen flauwe notie van het spreken voor de microfoon. Dan komt Evert Garretsen er weer aan te pas. Hij gaat die mensen „coachen”. Dat wil zeggen (ik heb het in een van m'n vorige verhaaltjes al verteld): hij geeft les in radiospreken. En als iets vermoeiend is, is 't wel dit coachen. Het resultaat er van is heel verschillend. Soms kun je — zo zegt Evert — een spreker al na twee keer „los laten”. De man heeft dan een eigen stijl ontwikkeld en is volkomen vrij. Maar in de meeste gevallen moeten de sprekers voor ieder microfoonoptreden opnieuw aan de tand (of liever de tong) worden gevoeld. Nóg zijn we er niet. Als eerste omroeper heeft Evert verder de taak de diensten van de andere omroepers in te de-

(Vervolg op pag. 512)



Omroeper Garretsen doet aan zijn collega's een vis-verhaal. Hij maakt nogal bescheiden gebaren, als het verhaal tenminste niet over de „dikte” van een paling gaat.

En dus nu, zoals aangekondigd, het vervolgverhaal van de Radiolympia.

Zoals ik U de vorige keer reeds vertelde, staat deze tentoonstelling wel heel sterk in het teken der televisie en U zult mij dus moeten verontschuldigen wanneer dit in mijn beschrijving telkens weer om de hoek komt kijken.

Is er werkelijk nog nieuws te vertellen over de radio-ontvangers? Eerlijk gezegd, niet veel. Natuurlijk, in uiterlijk is er een voortdurend streven naar nieuwe aantrekkelijke modellen. Een streven, dat lang niet altijd met succes bekroond wordt. Een radio-toestel in de vorm van een „wereldbol”, wat een vondst! (Leverbaar in drie fraaie kleuren; prijs f 200.—.) Fig. I.

Toestelkasten, fraai versierd met lofwerk en „old finish”-imitaties enz. enz. Het is natuurlijk te begrijpen, dat bij een zo groot afzetgebied als de Engelse industrie heeft, enkele firma's (het waren er inderdaad ook maar twee of drie, waar deze wanstaltigheden getoond werden) zich de weelde kunnen permitteren uitsluitend modellen te brengen voor de wansmaak. Het was n.l. opvallend, dat in deze stands vrijwel uitsluitend een grote verscheidenheid van de meest wonderlijke kastuitvoeringen te zien was, terwijl alle andere exposanten de meer bescheiden apparaat-omlijstingen naar voren brachten.

Veel aandacht is geschonken aan draagbare ontvangers. Draagbaar in de vorm van een flink koffertje tot een plat doosje in een dameshandtasje. In fig. II ziet U een eenvoudig klein model; 4 buizen Su-



Fig. 2



Fig. 1

perhet, één golfbereik, 200—550 mtr. („Championette”); afmetingen 16 × 11 × 8,5 cm. Prijs inclusief batterijen f 100.—.

Dan een smaakvol model van Ambassador-Radio. Een 8-buizen super met drie golfbereiken. Bandspreiding tussen 10 en 32 mtr. Prijs f 310.—. (Fig. III).

Dan zijn er natuurlijk ettelijke gram-radio-combinaties. Een eenvoudige, maar keurige combinatie brengt de Fa „Sobell”. (Fig. IV). De radio-ontvanger is een 4-buizen super met 2 golfbereiken (middel en laag). Gesepareerde volumeregeling voor gramfoon en radio.

Een aardige dóórlichtende trommelschaal voor de afstemming. Prijs f 250.—. Inclusief twee jaar gratis service!

Dan zijn er nog de bakbeesten — televisie, radio, gramfoon, magnetophon, televisie met projectie-scherm. Ach nee, laat ik U de prijs maar niet noemen. Ja, die magnetophon. Het gaat zoals ik gedacht had. Er waren combinaties van draad en plaat, en ook combinaties van band en plaat. De constructeurs doen hun best. De uitvoeringen worden geraffineerder en meer doorgeconstrueerd.

Hier ziet U nog een aardig voorbeeld van een nieuwe tape recorder van „Wearite”. Eenvoudig, nietwaar, grootste diepte onder de montageplaat 13 cm. Afmetingen hiervan 41 × 32 cm. Het is een machine voor 7½ en 3¾ inch/sec. snelheid met 2 geluidsporen naast elkaar, hetgeen resp. ½ uur en 1 uur per spoor, dus 1 uur en 2 uur totaal opneemtijd betekent. Bij 7½ inch is de frequentie karakteristiek ca. 3dB van 50-8000 per. bij 3¾ inch van 50-4000 per. (Fig. V).

Ja, en dan belanden we weer zoetjesaan in de televisie.

Het doet merkwaardig aan, een dergelijke grootse show zo vervuld te zien van praktische televisie. Toestellen te aanschouwen in legio-uitvoeringen, uitzendingen te kunnen volgen, televisie-studio's

te bezoeken, dan... naar huis te keren en plotseling deze nieuwe wereld weer uit het oog te moeten verliezen. Maar ja, laten we maar zeggen: voor tijdelijk. Want, van één ding kunnen we zeker zijn. Graag of niet... We zullen aan televisie moeten gaan doen. Ik wil U wel bekennen, dat ik, behalve voor de technische kant van het vraagstuk, aan welks oplossing ik nooit getwijfeld heb, altijd vrij sceptisch heb gestaan over de praktische toepassing ervan; speciaal als amusement voor het grote publiek en de waarde, die het publiek hieraan zal gaan hechten. En zonder nu te beweren, dat ik thans van het tegendeel overtuigd ben, moet ik zeggen, dat ik daar thans anders tegenover sta. Het publiek heeft interesse, het aantal kijkers neemt snel toe en de televisie heeft een plaats in het dagelijks leven ingenomen. Men schat het aantal kijkers thans op 280.000 en men neemt aan, dat dit aantal tot 500.000 zal zijn gestegen op het eind van 1950. Deze grote sprong lijkt wel erg fantastisch, maar doelt inderdaad op de opening van de nieuwe televisie-zender in Birmingham, waardoor 6½ miljoen meer inwoners in de werkingssfeer van de televisie komen te liggen. Minister Morrison verklaarde in zijn openingsredevoering, dat het zender- en kabelplan dusdanig opgezet waren, dat in 1954 80 % van de Engelse bevolking in de mogelijkheid zou zijn onder normale condities televisie te zien. Geen wonder, dat deze vooruitzichten een aanlokkelijk perspectief voor de radio-industrie bieden en de inspanning, die men zich thans getroost, ten volle gerechtvaardigd is. Daarom ook is het zo belangrijk de prijs van televisie-ontvangers omlaag te brengen, omdat anders dit zendernet geen rendement zou opbrengen door de onmogelijkheid van een zeer grote bevolkingsgroep een televisie-ontvanger aan te schaffen. Maar genoeg hierover. Laat ik U nog even vertellen over de kleurentelevisie, die op Radiolympia door de firma Pye (wat

RADIO-OLYMPIA IN LONDEN

heeft deze naam een vertrouwde klank, ook onder de oudste radiomensen) gedemonstreerd werd. Een speciale kleine studio was opgebouwd voor deze demonstraties en met 8 ontvangers konden de resultaten door het publiek gevolgd worden. Nu is het merkwaardige, dat de firma Pye in de publicaties (die nog zeer summier zijn) mededeelde, dat „Colour Television for intertainment is still very many years off”, maar trots dat van mening is, dat de belangrijkheid hiervan zo groot is, dat de ontwikkeling en experimenten volledig verantwoord zijn; en



Fig. 3

daarom gaarne het publiek van de uitkomsten in kennis stelt.

Het systeem, dat Pye volgt, is dat met drie roterende filters aan de camera-zijde en drie overeenkomstige aan de ontvangerbuis, welke elk één der hoofdkleuren van het spectrum behandelen. Elk beeld wordt dus eigenlijk 3 × gelijktijdig afgetast met drie kleuren en voor de doorgifte van de drie impulsgroepen zijn dus drie kanalen nodig, elk van de breedte van een normaal televisie-kanaal. Het Pye-systeem, dat uitgaat van 405 lijnen per kleurenframe, heeft zodoende een totale bandbreedte van 9 Mc nodig. U voelt wel dat hierin alleen al een grote moeilijkheid in de praktijk gaat optreden in verband met de beschikbare golfbanden.

Overgebracht in het 625-lijnen systeem worden de moeilijkheden nog idem zoveel groter. Maar, af-

gezien daarvan propageert Pye thans reeds het systeem voor z.g. gesloten televisie, d.w.z. dat de verspreiding tot bepaalde gebouwen of naaste omgeving beperkt blijft. De kwaliteit is zonder meer uitstekend te noemen, vooral gezien in het licht van de nog zeer jonge ontwikkeling van de vorm van televisie en het is een evenement, dat toch nog een geheel aparte indruk maakt t.o.v. de toch reeds bekende kleurenfilm.

Speciaal wordt de nadruk gelegd op de waarde ervan voor onderwijs van medische studenten. De zichtbaarheid van de weefselkleuren en de ongekend gunstige plaats, die de cameralens bij een operatie kan innemen, worden als zeer belangrijk beschouwd.

In Juni van dit jaar is in Atlantic City Hospital in Amerika een kleurentelevisie-demonstratie van zulk een operatie gegeven voor de 16.000 leden van een medische conventie. Geen kleinigheid voorwaar. Ook voor diverse andere toepassingen in de industrie zijn mogelijkheden aanwezig, die thans reeds uitvoerbaar zijn; waarbij Pye zelf reeds rekening wil houden met een methode om iedere verbetering en op gemakkelijke wijze op de apparatuur aan te brengen. Vermoedelijk zal men wel eerst de roterende delen van dit systeem kwijt willen raken (dit lijkt mij althans een zeer kwetsbare plek) om deze te vervangen door een geheel elektronisch systeem.

(Amerika beweert het reeds gevonden te hebben).

Als verdere toepassingen noemt men demonstraties of modeshows in grote magazijnen, welke dan op andere afdelingen of in de buitenetalages zichtbaar gemaakt kunnen worden. Grote kantoren en banken kunnen op afstand documenten en handtekeningen, welke in een archief moeten berusten, vergelijken en bekijken.

Natuurkundige verschijnselen, welke zich bijv. bij het atoomsplittingsonderzoek voordoen, kunnen

van een veilige afstand af bestudeerd en gefotografeerd worden, enz. enz. Mede door de ontwikkeling van de projectie-(theater)-televisie, waarover ik U enige tijd geleden sprak, liggen deze zaken inderdaad thans binnen de praktische mogelijkheden.

Nu ik toch spreek over theater-televisie, kan ik U tevens iets vertellen over een filmaftastapparaat, dat door dezelfde combinatie, welke de theaterprojector ontwikkelde (Cintel) aan de B.B.C. is geleverd. De film neemt in de televisie-programma's een belangrijke plaats in. Het zou ondoenlijk zijn en ook zeer kostbaar alle televisie-uitzendingen te vullen met levende programma's. Ik zie bijv. in 4 dagen programma van de B.B.C. 5 grote speelfilms opgenomen. Verder nog documentaires en journaals. Eén van de methoden, waarop momenteel films worden afgetast, berust op het doorlichten van een stilstaand beeldje (evenals normale projectie dus), maar nu wordt het doorvallende licht op het mozaïek van de opname-buis geworpen en dit wordt daarna weer afgetast met de electronenstraal. Beeld voor beeld wordt dus a.h.w. getelevisieerd. „Cintel” doet in principe iets anders. Men gebruikt hierbij het z.g. „flying spot”-systeem. Hierbij wordt een lichtstraal door middel van een optiek op de film geworpen. De film beweegt hierbij continu en de lichtstraal wordt heen en weer gewiept. Op deze wijze wordt dan het geheele beeld afgetast. (Dit is een zeer vereenvoudigde voorstelling van zaken). Zeer belangrijk hierbij is de gelijkmatige loop van de film, en teneinde de ongelijkmatige „rek” in de film te ondervangen wordt door 'n vernuftig mechanisme, voordat de film de „spot” passeert, de lengte gemeten en afhankelijk hiervan automatisch een snelheidscorrectie toegepast. Dit



Fig. 4



Fig. 5

systeem geeft een aanmerkelijke vooruitgang vergeleken bij de oude methode, en wel zodanig, dat de waardering van de kijkers voor filmtelevisie is toegenomen. Wij zagen de projectie van een stuk speelfilm („Olivier Twist") op een buis van 20 inches, waardoor een vlak beeld ontstaat van 14 x 18 inch. Lichtsterkte en detail waren zodanig fraai, dat, gezeten op een afstand van ca. 4 mtr volmaakt dezelfde gewaarwording werd ondergaan als in een theater. Dit was dus ook afgetast en geprojecteerd volgens het 405-lijnen systeem en sommigen Uwer zullen vragen: hoe is dat nu? Werkt het nu storend of niet? Ik wil daar dit van zeggen: In 't algemeen is

het wel storend. Maar nu heeft men een listig trucje bedacht om deze storing sterk te verminderen. Men laat n.l. de electronenstraal aan de ontvangzijde in verticale richting „wiebelen", d.w.z. dat de begrenzing tussen de opeenvolgende regels niet scherp meer is, waardoor de min of meer trillende straal overlapt wordt. Schijnbaar moet dit leiden tot min of meer onscherpte van het gehele beeld. Maar dit is toch niet zo; ook al omdat het, zoals gezegd, alleen in verticale richting gebeurt. De frequentie, waarmede de straal „gewiebel" wordt is ca 3 Mc. Voor de opwekking van deze frequentie is natuurlijk een extra voorziening in het toestel nodig; evenzo als op

de kathode-straalbuis zelve. Verwacht werd echter, dat de meerprijs, hierdoor veroorzaakt, niet van doorslaggevende betekenis behoefde te zijn. Ons werd gedeconstreerd 't beeld met en zonder „wiebel" en het resultaat was werkelijk uitstekend. Zelfs bij controle vlak bij de grote buis was geen lijnstructuur meer te onderscheiden, terwijl toch het beeld rijk aan detail bleef.

De volgende keer geef ik nog even een kijkje achter de schermen, n.l. bij de repetitie van de grote ijs-show, welke de B.B.C. voor haar programma vanuit de Olympia Hall gecharterd had.

W. KALEE.

Jaarbeurs-wandeling

Wij zetten onze wandeling langs de stands op de Najaars-jaarbeurs voort, niet overhaast, zodat men alleen de buitenkant van de stands ziet, maar wij kijken ook eens binnen. En dan zien wij de stand van de ELTEF, de Electrotechnische fabriek te Halfweg, die op de Croeselaan exposeerde. Daar waren, voor wat de radio betreft, voornamelijk transformatoren en dan in de eerste plaats een set uitgangstransformatoren en smoorpoelen, die door hun universeel-uitvoering en afwerking opvielen. De firma kijkt vooruit: een serie televisie-transformatoren voor amateurs vormde de eerste stap van deze firma op dit terrein.

In de Croeselaan vonden wij ook Electro-centrum, die naast een aantal elektrische kwaliteits-artikelen voor industrie en huishouding ruim voorzien bleek van radio-apparatuur.

Een van de oudste firma's op radiogebied, namelijk „Sinus" Zeist, toonde haar Sinus-apparaten, naast transformatoren, gelijkrichters en instrumentmakers-artikelen.

Meer adverteerders in ons blad hebben wij op de beurs niet kunnen ontdekken. Dat wil niet zeggen, dat er niet meer stands waren, waarover wat te vertellen zou zijn, doch alleen, dat deze standhouders de waarde van „Radiowereld" nog niet begrepen hadden.

Hedendaagse fabel

Een der leden van Cebubera zond aan zijn buitendienst een afschrift van een artikeltje uit: The Management Review. Ook ons werd het toegezonden in de verwachting, dat wij het voldoende aardig zouden vinden om het in „Radiowereld" af te drukken.

En inderdaad, wij vinden het niet alleen voldoende aardig, maar ook zo leerzaam voor een ieder, die in de handel zit, dat wij ons hebben gehaast het onder de aandacht van alle lezers te brengen.

De toezender vriendelijk dank.

DE REDACTIECOMMISSIE

„Er was eens een man, die langs de weg stond en warme worstjes verkocht. Hij was hardhorend en daarom had hij geen radio. Hij had last van zijn ogen en daarom las hij geen kranten, maar..... hij verkocht uitstekende warme worstjes. Hij had borden op de hoofdverkeersweg, die vertelden hoe goed die worstjes wel waren. Hij stond aan de kant van de weg en schreeuwde: Koopt een warm worstje, en... men kocht ze. Hij verhoogde zijn orders op vlees en broodjes. Hij kocht een groter fornuis om zijn handel beter te kunnen drijven. Tenslotte nam hij zijn zoon van de universiteit, om hem in zaken te helpen. Maar toen gebeurde er iets. Zijn zoon zei: Vader, heb je nog naar de radio geluisterd? Heb je de kranten gelezen? Er is een grote depressie op komst. De toestand in Europa is verschrikkelijk. De toestand in ons land is nog erger. Alles gaat op de fles. Waarop de vader dacht: Kijk eens, mijn zoon is op de universiteit geweest. Hij leest de kranten en hij luistert naar de radio, dus moet hij het toch wel weten. Dus verminderde de vader

„zijn orders op vlees en broodjes, nam zijn reclame-teksten weg en ging niet langer aan de hoofdverkeersweg staan, om zijn warme worstjes aan te prijzen. En zijn verkoop van warme worstjes verdween in de korst mogelijke tijd. Toen sprak de vader tot zijn zoon: Je hebt gelijk gehad, jongen, inderdaad zitten wij midden in een verschrikkelijke depressie."

De moraal is:

- a. actief blijven;
- b. actiever worden;
- c. nog actiever worden.

(Vervolg van pag. 509)

len. En dat lijkt ook eenvoudiger dan het is. Hij moet „the right man in the right place", de geschikte man in het geschikte programma, uitzoeken. Want iedere omroeper spreekt zoals-ie-gebekt-is. De een is zakelijk en die moet je dus niet in een uitzending als „De twis der poëzie" plaatsen. De ander kan een aardige conference weggeven en die poot je dan bij een vrolijk gevarieerd programma. Het is dus zaak dat Evert Garretsen elke uitzending op haar waarde kan beoordelen. Dit is in grote trekken de taak van VARA's eerste omroeper, want er zijn nog duizend andere dingen, die hij moet doen of waar hij aan moet denken.

Nog even gauw iets over zijn liefhebberijen. Evert is een hartschtelijk hengelaar, die er op zijn vrije dagen op uittrekt om de visen uit het water te slaan. Laatst heeft hij (en dat is heus geen viserslatijn lezers!) op één dag vijf snoeken gevangen!

Hoe wordt contrast-expansie bereikt?

Bij het beluisteren van muziek in de concertzaal en bij U thuis via de radio of versterker, zal het opgevallen zijn, dat er „verschillen” zijn waar te nemen tussen de kwaliteit van de muziek.

De muziek thuis is als het ware niet zo levendig als in de concertzaal. De muziek lijdt aan een contrast-gebrek.

Luistert men in de concertzaal aandachtig naar de muziek, zonder op melodie, rythme en voordracht te letten, maar alleen naar de geluidssterkte of amplitude, dan moet men tot de volgende conclusie komen:

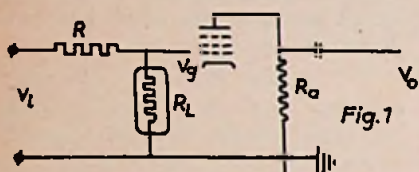

Tussen de zeer zwakke passage van bijv. de solo-viool (pianissimo) en de fortissimo van het gehele orkest bestaat een zeer, zeer groot verschil in amplitude. Deze grote verschillen of contrasten in de muziek maken haar juist zo levendig. Vaak is juist deze „dynamiek” het middel om de diverse karakters uit te beelden.

Nu gaan we deze dynamiek bekijken vanuit radiotechnisch oogpunt:

Wordt van een groot orkest een opname voor een gramfoonplaat gemaakt, dan moet de opname-technicus er aan de ene kant voor zorgdragen, dat de pianissimi niet in de ruis van het platenmateriaal verzinken, terwijl hij aan de andere kant ook er voor moet waken, dat de fortissimi niet dergelijke grote amplituden in de plaat snijden, dat er kans bestaat op „wissels”.

Hieronder verstaan wij immers het doorbreken van de safier door de wallen van zijn groef, waardoor de safier in de naastbijgelegen groef terecht komt.

De opname-technicus zit dus tijdens de opname met de hand aan de volume-regelaar en haalt het volume van de pianissimi wat op, om daarna het volume van de fortissimi wat te drukken. Hierbij

staat hem de partituur terzijde, zodat hij als het ware het „gevaar” ziet aankomen.

Wat hebben echter deze voor de opname-technicus absoluut noodzakelijke manipulaties voor gevolgen? Wel, hierdoor wordt in de opname de dynamiek, jammer genoeg, aanmerkelijk verkleind. De muziek wordt als het ware „afgevlakt”, zij verliest een groot gedeelte van haar levendigheid.

Een directe reproductie van zo'n opname kan dus nooit die dynamiek geven, welke men van het orkest tijdens de opname heeft gehoord. En dit is dan ook de reden, dat het gereproduceerde geluid, ongeacht of dit nu, zoals wij hierboven aanschouwden, van een plaat ten gehore wordt gebracht, of wanneer de muziek via de radio tot U komt.

Drukt men de uitersten van de geluidsniveaux tijdens de opnamen samen (dit noemen we contrast-compressie) dan moeten we er dus voor zorgen tijdens het reproduceren de uitersten weer te vergroten (te expanderen). Populair gezegd dus, de zachte passages zachter maken en de luide extra luid.

Verder stellen wij natuurlijk als eis, dat dit vol-automatisch geschiedt. De schakelingen, die dit presteren, noemen we contrast-expansie-schakelingen.

De meest elementaire schakeling vindt U in figuur 1.

Hierbij is gebruik gemaakt van een regel-weerstand R_1 .

Deze regel-weerstand is een in een bepaald gas opgesloten gloeidraad, die een stroom-spanningskarakteristiek heeft als figuur 2.

Hieruit blijkt, dat de karakteristiek een zodanig vlak-lopend gedeelte heeft, dat daar de stroom door de weerstand nagenoeg constant blijft bij verschillende aangelegde spanningen. Omgekeerd kan men dus ook redeneren, dat de

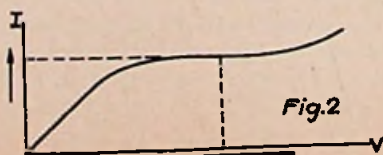

weerstand van deze R_1 afhankelijk is van de aangelegde spanningen. En wel zó, dat de weerstand lineair met de spanning verloopt.

In figuur 1 ziet U de schakeling. De ingangsspanning wordt gedeeld over de potentiometer RR_1 . Het rooster krijgt dus dat deel van v_1 , welke over R_1 staat. Loopt v_1 nu op (bij een fortissimo passage), dan loopt dus dat deel van v_1 op, welke over R_1 staat. Over R_1 komt echter niet een evenredig deel van de eerste potentiometer, maar een groter deel, daar door het oplopen van vR_1 de weerstand van R_1 is vergroot.

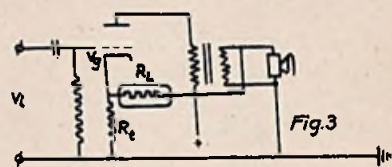

$$\text{Immers, } v_2 = SR \cdot v_1.$$

Tussen V_1 en V_2 bestaat de volgende verhouding:

$$V_2 = \frac{R_1}{R + R_1} \cdot V_1 = \frac{V_1}{1 + \frac{R}{R_1}}$$

Hieruit volgt, dat:

$$V_2 = \frac{S \cdot R_a \cdot V_1}{R + \frac{R}{R_1}}$$

De graad van expansie wordt hier dus bepaald door de verhouding

$$1 + \frac{R}{R_1}$$

Daar deze R_1 een lage Ohmse weerstand heeft (± 200 tot 300 Ohm), zult U wel begrijpen, dat deze schakeling weinig wordt toegepast. Wel echter de schakeling, waarbij R_1 in de tegenkoppeling is opgenomen. U krijgt dan de schakeling van fig. 3.

Loopt hier V_1 op (fortissimo), dan krijgt U aan de uitgang een grotere spanning. Hierdoor loopt R_1 op en krijgt U over R_2 een

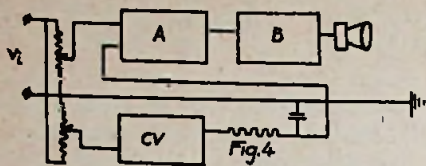

kleinere tegenkoppelspanning, dan die, welke over R_1 zou zijn gekomen, wanneer R_1 een normale Ohmse weerstand was geweest. Hierdoor krijgt U dus een extra out-put en dus contrast-versterking.

Bij de intrede van de buizen met een regelbare steilheid, de vari-penthoden of staartbuizen, hebben wij een variabel element gekregen, dat goed benut kan worden om contrast-expansie te verkrijgen. (Zie fig. 4.)

Het ingangssignaal V_1 wordt door de variabele versterker A versterkt, daarna door de eindtrap B weergegeven. Door dus de versterker A te regelen, kunnen wij contrast-expansie krijgen. Dit doen we als volgt:

Het ingangssignaal V_1 wordt tevens gebruikt om de contrast-versterker CV te sturen. Hierna moeten we dit signaal eerst gelijkrichten (daar de regelbuis met gelijkspanning wordt geregeld) en daarna afvlakken. De grootte van de gelijkspanning achter CV is dus afhankelijk van V_1 . Met behulp van de juiste polariteit en grootte van deze gelijkspanning regelen wij

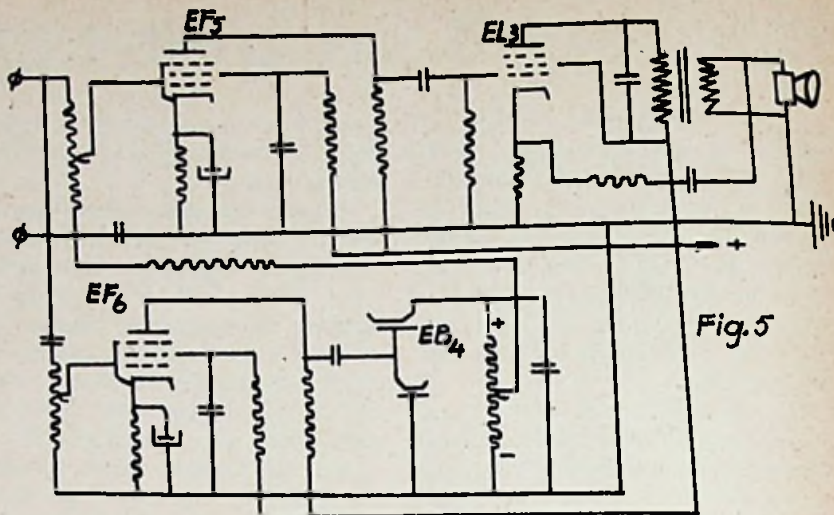

nu op het rooster van de regelbuis A.

Het schema van deze schakeling vindt U in figuur 5.

Stel, dat wij een EF5 als regelbuis gebruiken, dan wordt deze buis ingesteld met nagenoeg dichtgedrukt rooster, nl.:

$$V_{r1} = - 11,3 \text{ Volt}$$

$$V_{r2} = 80 \text{ Volt}$$

$$V_a = 250 \text{ Volt}$$

Stel nu, dat de contrastversterker CV 60 maal versterkt, dan krijgen wij bij 1 mVolt input van CV $60 \times \sqrt{2} \times 10^{-3} = 0,084$ Volt gelijkspanning op het rooster van de EF5.

De instelling van de EF5 is dus nagenoeg dezelfde als zonder het

kleine ingangssignaal. Volgens de karakteristiek van deze buis is de steilheid nu 0,1 mA/V.

Nu krijgen wij een fortissimo passage met een ingangssignaal van 100 mVolt. Na het passeren van de contrastversterker geeft dit $60 \times \sqrt{2} \times 0,1 = 8,4$ Volt op het rooster van de EF5. Deze buis wordt nu dus ingesteld met $- 11,3 + 8,4 = - 2,9$ Volt. De steilheid hierbij is nu 1 mA/V. De versterking van de EF5 (S.Z.) is dus $10 \times$ zo groot geworden, en versterkt deze buis het vergrote ingangssignaal nog eens extra.

U ziet, dat wij hier dus een zeer effectieve contrast-expansie-schakeling hebben.

U. F. HERRMANN

Gevaren van electrisch handgereedschap

De Electro-technisch adviseur van de Arbeidsinspectie deelt ons het volgende mede:

Doordat het metalen omhulsel van electrische handboormachines onder spanning kwam te staan, hebben zich herhaaldelijk en ook in de laatste tijd verscheidene dodelijke ongevallen voorgedaan. Deze ongevallen kunnen evenwel op eenvoudige wijze geheel voorkomen worden, wanneer men er maar voor zorgt het metaal van het omhulsel van de handboorma-

chine, slijp- of klínkmachine enz. door middel van een metalen draad deugdelijk met de aarde te verbinden. Soepel koperdraad kan men hiervoor het beste nemen maar desnoods ook gewoon ijzerdraad. Indien de machine aldus is geaard, kan er bij een defect geen gevaarlijke spanning optreden en komt het apparaat tengevolge van het doorslaan van de smeltveiligheid automatisch tot stilstand.

Deze eenvoudige beveiliging kan onder vrijwel alle omstandigheden

worden toegepast. Waar dit niet mogelijk mocht zijn, omdat b.v. ter plaatse geen goede aardverbinding beschikbaar is, dient de Arbeidsinspectie (Electro-technisch adviseur, Nieuwe Uitleg 24, 's-Gravenhage) gaarne van advies.

Conform de voorschriften moet electrisch handgereedschap aangesloten worden door middel van een buigzame toevoerleiding met extra ader voor het aarden van het desbetreffende toestel onder gebruikmaking van een stopcontact met aardcontact. Daar deze aardverbindingen evenwel niet onvoorwaardelijk kunnen worden vertrouwd, blijft daarnaast een zelf aangebrachte, goed controleerbare verbinding van zeer groot belang.

WEGWIJZER

voor de tweede jaargang van „RADIOWERELD”

ALGEMEEN

	blz.	blz.
De tweede jaargang ten geleide	5	
Nieuw en oud (vervanging van radiobuizen) ...	10	
Een huwelijk en een afscheid (Wetterau)	11	
Frequentie modulatie zender te Scheveningen ...	13	
De kunst van verkopen	15—33—95—127	
Onze N.V.R.D. en de Niwin-actie	23—29—55—67	
—70—71—88—183—269—291—314—336		
356—377—396—415—436—464		
Over allerlei van overal	27—52—72—107—128—148	
—167—187—209—230—246—266—288—307—330		
348—366—390—406—432—447—490—507		
Buitenlandse uitzendingen in het Nederlands ...	33	
Het aantal radio-luisteraars in Nederland	33	
Zakennieuws	35—66—89—235—257—276	
Ontvreemd of vermist ...	35—44—84—106—215—244	
298—325—344—425—464—470—506		
Een enkel woord over ons blad	43	
Krijgt de antenne te weinig aandacht?	48	
Vakvoorlichting	53	
Middenstandsexamen 1949	66	
Steriliseren met cathodestrallen	77	
Bij de jaarwisseling	83	
Waarheid of.....?	84	
Restanten	90—91	
Nieuwe buizen..... goed resultaat	92	
Radio-rijmelarij	93	
Radar-ervaringen, zwaar artillerievuur op een hagelbui	94	
Met een blik op de toekomst	105	
P. A. A. Begas (in memoriam)	105	
Fiarmarges	125	
Ons gezellig hoekje	125	
Eerste radioverbinding 50 jaar oud	132	
35 jaar Philips laboratorium	135	
Een averechts reclamemiddel	136	
De toekomst van de omroep	143	
Over bedenkelijke cursussen	157	
Examen radio-technicus en monteur	158	
Wurremekuyske No. 2	165	
Electronisch leesapparaat voor blinden	166	
Achterklap uit de horspelkeuken	170—193—233	
Examen V. E. V. cursist	173	
Over centrale radioreparatie werkplaatsen	185—186	
Tentoonstelling in Dokkum	186	
Amerika ontdekt de serviceman	189	
Boerenradio in U. S. A.	195	
Dr A. Philips 75 jaar	206	
Tot weerziens (W. P. L. Spruyt)	207	
Persoonlijk woord	207	
Een brief van Lankkamp over de vakopleiding	223	
Aantal luisteraars in België	224	
Bij het heengaan van W. Spruyt	228	
De Stunt van het seizoen	232	
Een rondgang over de Jaarbeurs	235	
Aanmelding V. E. V.-examens	236	
U. S. A. 79 miljoen toestellen	236	
Millimetergolven	238	
Een beetje gemengd nieuws	243	
Levensgevaarlijke radio-onderdelen	245	
Wat men met schrikdraden kan beleven	245	
Over de bomen, het bos en de Discoband	244	
Radio zendamateur van 10 jaar	248	
Electronische rattenvaal	248	
Electriciteit is gevaarlijk	258	
Over minimum en maximum prijzen	263	
Waakt tegen ondeugdelijke toestellen	265	
Dit jaar „Vaderdag” voor vele branches	270	
Ontwikkeling der Telecommunicatietechniek ...	272	
Electronische spoorwegsignalen	275	
Philips gaat camera's maken	276	
Tulpenralley en Electronische relais	276	
Waarom een Europees toestel in de tropen niet deugt	283	
Dat had slechter kunnen aflopen	285	
Hoe verkrijgt men devlezen voor het bezoeken van buitenlandse jaarbeurzen en tentoonstel- lingen	285	
Scheerzep en vazen	290	
Nieuwtjes van hier en daar	294	
Aantal radiotoestellen in Nederland	296—464	
België gaat atomen splitsen	296	
Een brief een antwoord	297	
Niet meer amateurs	298	
Versterkingsinstallaties kunnen wel goed zijn	303	
Ontroering	309	
De mobilfoon bij de roeiwedstrijden	315	
De Weddenschap	332	
Music while you work	343	
Middel tegen het verbranden van de spitsen van electr. soldeerbouten?	344	
Centrale radio-rep.werkplaatsen (de mening van Cebubera)	347	
V. E. V.-cursus, Venlo	350	
Een patentzaakje van 5 miljoen dollar	350	
Dierengeluiden	351	
Hopeloze wensdromen	365	
Klopsignalen	368	
Stereofonische muziek in de bioscoop	373	
Opfokken van kuikens met infra roodstralers ...	374	
Over een schoenveter en een flesje melk	376	
Waar het nog aan ontbreekt	385	
Vrijlating van prijzen voor el. techn. artikelen	385	
Wij lezen voor U	388	
Bas-tuba-vice versa	392	
De nieuwe zender van P. C. J.	393	
Gevaarlijk dumpgoed	394	
Open brief aan Mevr. Sophie Stein	404	
Ontbreekbaar glas	408	
Vestzak, broekzak en de revolver op de borst	409	
Hoe ziet de radio er over 10 jaar uit? En de televisie?	410	
Intrekking prijzenbeschikkingen	425	
Pro en contra de centrale werkplaats	426	
Medisch nieuwtje op de Vierdaagse. U luisterde naar.....	434	
Te grote activiteit?	443	
Sigarenlied	445	
Denkt U hier wel eens over na?	445—467	
Van omroepen en nieuwslezen	449	
Knipsels	454	
Het doel voorbij geschoten	454	
Omroep met abonnement	467	
Een wandeling door de Jaarbeurs	472	
Opmerker op de Jaarbeurs	473	
Ik zou zo graag	474—493	
De Benelux en de Situatie op de Radiomarkt ...	483	
Het is weer zover!	485	
Oproep landelijke Commissie etalageverlichting	486	
Klembanden voor „Radiowereld”	487	
Pas op!! Onveilig sein!!	487	
Merkwaardige oorzaken van storing	488	
Neem gemobiliseerden in dienst	492	
Wandeling over de Jaarbeurs	494—512	
Tentoonstelling te Deventer	494	
Lezers schrijven — inzake aannemen en ontslag van personeel	497	

	blz.
Een openhartig woord	503
Dit is het laatste nummer	505
Antwoord aan mevr. S. Stein	506
Mensen van de omroep	509
Hedendaagse fabel	512
Gevaren van electr. handgereedschap	514

BOEKBESPREKING

Wegwijzer naar betere radio-ontvangst	5—37
Nieuwe boeken over electronica	76
Radiodictionnaire	129
Radio-ontvangst in theorie en praktijk	238
Techn. vakkenis voor de radiodetailhandelaar ...	295
Mega handboek voor de Middenstand	375
Lecturaankondiging	454

CEBUBERA

Door leden van Cebubera in de handel gebrachte radio-ontvangstoestellen	4—32—44—73—84—106
—125—174—189—204—224—244—264—284	
—325—344—404—425—444—464—484—504	
Wijziging ledenlijst van Cebubera	32—244—325—344—504
Inzake garantiebepalingen	85
Overjarige ontvangstoestellen	149—164—325—484
Nieuwe ledenlijst van Cebubera, alsmede een opgave van de door deze in de handel gebrachte ontvangstoestellen	174
Nieuws van Cebubera	189
Mutaties in de ledenlijst der N.V.R.D.	276—324—364—425

NORG

Aanvulling ledenlijst van de Norg	149—224—285—369
-----------------------------------	-----------------

SERVICECLUBS

Van de Serviceclubs	7—55—66—94—112—125
	—156—204—236—329—487

TECHNISCHE ARTIKELEN

Over electronische verschijnselen	12—75
Tussen microfoon en luidspreker	36—54—133—249—274—450—495
Radazender en ontvanger	45
Schmidt optiek voor Televisie en Fotografie ...	74
Nieuwe methode voor geluidsregistratie	114
Radar	116—150
Hittedraadmeters	130
Over microfoons	132—172
Toestellen worden schoongespoten	156
Geluidsversterking voor grote ruimten	163
Een eenvoudige buisvoltmeter	169
De technicus bespreekt de Statische Voltmeter	254
Speciale gelijkrichter voor treinverlichting	287
Hoe een tape recorder in elkaar zit	292
Geluidsversterking in een basiliek	298
Allerlei, Phillips F. M. omroepzender in Zürich	298
Waar en waarvoor grote versterkerinstallaties gebruikt worden	310
Veel kleine luidsprekers of enkele grote	312
Het Betatron, een nieuwe Röntgen-apparaat ...	316
Het meetapparaat G. M. 4256	333
Informatie over voedingsapparaten	354
Welke invloed heeft het klankbord op de weergave-karakteristiek van de luidspreker	370
Alles over droge anoden en gloeistroombatterijen	412
Over de behandeling en mishandeling van accu's	452
Golfgeleiders, een nieuw begrip in de h. fr. techniek	455
Isolatiematerialen	476
Radio-Olympia in Londen	511
Hoe wordt contrast-expansie bereikt?	513

TELEVISIE

Televisie en..... de omroepverenigingen	13
Televisie	14—34
Amateurs zenden televisie	38
Als de televisie losbarst	47
Televisiezender in Hilversum	49
T. V. Parijs te zien in Engeland	56

Schmidt optiek voor Televisie en Fotografie ...	74
Televisie in een taxi	77
Allerlei	95—103—118
Televisie, het grote experiment	103
Wat is men begonnen	109
Televisie in de wereld	110—111
Het grote wonder	112—113
Hoge antennes spreiden ver	117
Televisie in Rusland	117
Strijd om televisiesystemen	123
Operatie per televisie	126
Televisie in Denemarken	127
Televisie geen optische grens?	132
De Amsterdamse T. V. zender	143
Televisie	154
Radio en Televisie	183
Televisie	190
Televisie	211
Televisie-ontvangst in Delft	248
Televisie	252
Televisie en..... geld	253
Omvang van de Amerikaanse televisie	295
Hoe een radiohandelaar televisie ziet	305
Televisie-perikelen in Engeland	325
„Insider“ over de problemen van theatertelevisie	352
Televisiemoeilijkheden in U. S. A.	372
Televisie-astronomie	375
Televisieverbod	385
N.V.R.D.-leden ontvangen televisie	405
En de televisie!	410
Een brief uit Parijs	446
Televisienieuws	466
Telehutspot	466
Televisie-ontvangst in Scheveningen	469
Zijn er meer zo?	473
Wat is er in Nederland met televisie aan de hand?	489

VERENIGINGSNIEUWS

Agenda van de Verenigingsraadsvergadering van 25 November 1948	3
Inzake de z.g. D-kaarten	4—25—84—203—224
Herdenking in afdeling Zuid-Limburg	6
De Mokerhel	7
Ook Midden-Gelderland vierde feest	8
Die Ernemmers	9
Verenigingsnieuws	144—164—184—204—224—244
	—44—64—104—124—264
De stem van de radio-reparateurs	26—105—144
De afdeling Noord-Limburg vierde eur tien jaorig bestaon	30
Verslag der vergadering van de Verenigingsraad op 25.11.48	46
Het 10-jarig bestaan der Afd. Zeeland	50
Minse blijven minse	51
P. T. T. luidsprekers	64
Als een zaak verkocht wordt	64
Van de Keizersgracht 606	65—84
Jaarverslag der N.V.R.D. '47—'48	68
Inzake garantiebepalingen	85
Inzake ons embleem	86
Adressenlijst van de afd. Besturen	106—124—126—149—204
Zal als lid worden ingeschreven	124—164—244—263
Het geschenk van de afdelingen aan het Hoofdbestuur	145
Overjarige ontvangstoestellen	149—164
N.V.R.D.-leden attentie	183
Het derde Congres van de N.V.R.D.	225
Opmerker weer op het oorlogspad	227
Verkoop op afbetaling	284
Belangrijk. Inzake winkelaecties	284
Nieuws van de afdeling B (radiorep.)	285
Het jaarfeest van de afd. Amsterdam	286
Opmerker op stap met zun wief	287
Een onaangename ervaring	304
De verkoop van P. T. T. luidsprekers	304
Waar laten zij, die het niet zelf doen, hun toestellen repareren?	323
Aan alle leden	324

	blz.		blz.
De practijk van de Berechting	327	Belangrijke gast op ons Bondsbureau	430
Het inruilboekje '49—'50	345—386	Ingezonden	444
Vergadering verslag afd. Noord-Brabant	346	D-Kaarten tragedie	465
Conceptbrief, geschikt voor het zenden aan hen, die als lid worden aangenomen	364	Inzake het embleem	464
Verslag ledenvergadering afd. Zuid-Holland Noord	365	Vergadering van de Verenigingsraad der N.V.R.D.	484
Bijdrage regeling 1949 van de Ondervakgroep	369	Geef de waarborg waarop de klant recht heeft	484
Radio-Reparatiebedrijf	384	Hoe is de stand?	484
Adreswijziging afd. Noord-Brabant	384	Art. V v.h. Bindend Besluit	484
Attentie voor de V.E.V.	384	Nieuws van de Afd. Noord-Holland benoorden het Noordzeekanaal	484
Het radio-register	384	Nieuws v. d. Afd. Utrecht	485
V.E.V.-examens 1949	389	Nooit winst, altijd verlies	504
Gesprek in de trein	403	Omzetcijfers	504
Over concurrentie en binding	423	Nieuws v. d. Afd. Zeeland en Zd.-Limburg	505
De Ver. raad komt weer bijeen	424	Prijsaanduiding	505
Ons embleem (inlegvel in Radiowereld No. 22)		Inzake luistervergunningen	505

MEER EN MEER worden

LUXOR-TRANSFORMATOREN

toegepast.

Waarom ?

Onze transformatoren hebben het eeuwige leven en zijn derhalve 100 % bedrijfszeker. Vraagt nog heden prijs.

LUXOR-Transformatorfabriek — HAARLEM

TESSELSCHADEPLEIN 52, Tel. 24 380—12 305 (K 2500)

FETA glassmeltzekeringen geven de juiste doorslag

Verkoopkantoor:

Firma Mulder-Hardenberg

AMSTERDAM (Z.) — Valeriusstraat 17

Vraagt onze kleuren-code!



De bekende en gerenommeerde RUTON-artikelen kunnen wij U steeds direct uit voorraad leveren.

RUTON-stofzuigers	R 5
	R 6
	R 8
	R 10

RUTON-strijkijzers met verchr. zool

RUTON-kookplaten 650 W, idem 1200 W (regelbaar)

RUTON-straalkachels 1000 W in 6 kleuren

Alles in beide spanningen 127 V en 220 V

N.V. Handelonderneming H. D. O.,

Vlak 2, Dordrecht, Tel. K 1250—4946

Fil.: Hilversum, Langestr. 46, Tel. K 2950—6602

Uitgave der Uitg.-Mij. „C. MISSET“ N.V.,
Doetinchem.

Redactie-Adres: Keizersgracht 606, Amsterdam.
Telefoon 40027.

Voor advertenties: Uitgevers-Mij. „C. Misset“ N.V.
Doetinchem.

Advertentieprijs: 25 cent per mm-regel.

Tel. Admin.: No. 341 (3 lijnen).

Giro Afd. Advertenties: 502260.

Wegens verbod om in onze gemeente met geluidsinstallatieauto te rijden, bied ik

GEHELE INSTALLATIE

te koop aan, Philips Vox Mobile 25 W, versterker type 2830, luidspreker 2801 met hoorn, type 2234 met pot, microfoon type 4325, accu 200 amp. Compleet f 1000.—.

Br. onder no 295193 R.W., aan het bur. van dit blad.

Stofzuigerreparaties

E. J. de Poel, Groningen

N. Boteringestraat 621

Tel. K 5900: 27001—23385.

Goed en met speed.

Adverteren

in

Radiowereld

betekent:

alle

belang-

hebbenden

in

eens berelken!

Weer iets speciaals

ICARUS

perm. dyn. luidspreker
zonder kast, netto f 7.50

bijbehorende
uitgangstrafo, netto f 1.95

Verzending onder rembours, niet franco!

A. VALKENBERG
KINKERSTR. 252-258 - A'DAM - TEL. 83678 04416



omroepertjes

Elders in dit nummer hebt U een artikeltje gelezen van de voorzitter van de redactie-commissie, over het nut van het plaatsen van Uwe advertenties in Uw eigen verenigingsorgaan. Niet alleen dient U daardoor het belang van Uw organisatie, doch bovendien kunt U op geen andere wijze zoveel belanghebbenden met een advertentie bereiken.

In overleg met de redactie-commissie hebben wij als uitgever gemeend het plaatsen van gelegenheds-advertenties voor U nog aantrekkelijker te maken, door de prijs voor dergelijke advertenties vanaf heden met meer dan de helft te verlagen.

Een dergelijke advertentie (wij zullen ze omroepertjes noemen) ter grootte van 25 mm hoog en 1 kolom breed zal in het vervolg slechts f 2.50 kosten, bij voorkeur te voldoen bij vooruitbetaling. Grotere advertenties worden naar verhouding berekend.

Onder een gelegenheds-advertentie verstaan wij een advertentie, waarin iets te koop wordt aangeboden of gevraagd, ter ruiling wordt aangeboden, personeels-advertenties, huur- en verhuur-advertenties en dergelijke. Algemene reclame-advertenties zijn dus van deze rubriek uitgesloten. Hiervoor gelden de normale contract-tarieven.

Enige voorbeelden van z.g. gelegenheds-advertenties laten wij hieronder volgen.

Wij zien Uw advertenties gaarne tegemoet en wensen U veel succes.

De Directie van de Uitgevers-Mij
„C. MISSET” N.V.

ERVAREN RADIOTECHNIKER

gevraagd. Bij gebleken geschiktheid hoog loon.

HET RADIOHUIS, Lange Voorstr. 123, Nederberg.

Te koop aangeboden: een
**PHILIPS BATTERIJ-
RADIOAPPARAAT**
type 611 B. Z. g. a. n. Prijs
zeer billijk.
Br. onder no XYZ aan 't
bureau van dit blad.

Wie kan mij helpen aan
EEN VERSTERKER
met microfoon alsmede 2 à
3 Speakers (trechtermodel)
voor buitenmontage?
v. BERGEN, Beukenstr.
47, Tel. 2119, Soesterheувel.

Wegens gebrek aan opvolg.
ter overn. aangeb.: een
sinds 20 jaren gevestigde
ZAAK IN RADIO-
en aanverwante artikelen.
Koper moet over minstens
f 18000.— kunnen beschikk.
Br onder no XYZ aan 't
bur. v. d. blad.

ERRES

RADIO

ERRES

STOFZUIGER

ERRES

**VLOER
WRIJVER**

ERRES

**WAS
MACHINE**

Het merk, dat ook voor Uw zaak goodwill kweekt

want achter de naam Erres staat een grote en sterke organisatie, welke snelle levering, service en de allerbeste kwaliteit garandeert. Vandaar ook de grote vraag naar Erres artikelen.

Voor elke handelaar betekenen de grote reclame-campagnes, welke regelmatig gelanceerd worden, een regelrechte krachtadige steun. *Profiteert hiervan, door ook in Uw zaak Erres te verkopen!*

ERRES

**ELECTRISCHE
DEKEN**

R. S. Stokvis & Zonen N.V.
AFDELING ELECTRISCHE HUISHOUDELIJKE TOESTELLEN ROTTERDAM

ERRES

WRINGER



ERRES

VENTILATOR



v. Heemskerckstr 4, Groningen, Telefoon 26069
REPARATIE VOOR DE HANDEL
Waldorp Technische Dienst
Erkend Philips Radio en Gehoorapparaten Service

TE KOOP GEVRAAGD:

**Kleine of grote partijen
gebruikte radiotoestellen**

gefabricceerd door Cebubera-leden.

CENTRAAL RADIO HUIS, Afd. Goedkoop Radio Huis,
Vijzelstr. 94, tel. 30101, Amsterdam-C. (N.V.R.D.-lid).

Boekhouding en Belastingzaken

Accountants- en Administratiekantoor **WOLZAK**

Zandvoort, Haltestraat 52, Tel. 2861

Bijkantoor Den Haag, Noordpolderkade 17, Tel. 181296

Geheel vrijblijvend komt een onzer assistenten U gaarne mondeling alle gewenste inlichtingen verstrekken.

**INSTITUUT STEEHOUWER
SCHRIFTELIJK ONDERWIJS**

Heemraadssingel 210 - ROTTERDAM - Telefoon 50997

geeft reeds gedurende **25 JAAR** RADIOTECHNISCH
ONDERWIJS. (N.R.G. diploma's).

THANS OOK

ELECTROTECHNIEK (V.E.V.), AUTOTECHNIEK (Bo-
vag) HANDELS- EN TALEN ONDERWIJS (Associatie-
diploma's), ALGEMENE VORMING (politie-diploma,
sociale verzekering, geldbelegging, bioscoop-operateur,
studio- en opnametechniek, enz. enz.)

Vraagt prospectus

BOUWT AAN UW TOEKOMST... DUS STUD ERT!!

Nog een speciale aanbieding

LUIDSPREKERKASTJE,

27¹/₂ x 27¹/₂ x 12¹/₂ cm.

met snoer, stekker en
klankbord, netto **f 6.95**

Verzending onder rembours, niet franco!

A. VALKENBURG
KINKERSTR. 252-259

UIT VOORRAAD LEVERBAAR

T. T. H. ANTENNEVEILIGHEDEN

f 1.50 per stuk. T. T. H. BEVEILIGINGEN voor elektrische weide-afzasterings-apparaten (aanbevolen door de Rijkslandbouw Voorlichtingsdienst, f 1.50 per stuk. Minimum afname 12 st. Levering ook via de erkende Groothandel)

Hollandsche Industrie & Handelonderneming Twentra

JITSLAGSWEG 26 A — HENGLO (O.)



„Aetherkruiser”

RADIO-APPARATEN

Nederlands fabrikaat.
Het toestel in de notenhouten kast.
Het helpt U verkopen.

RADIO

ANRU - Amsterdam-C

Keizersgracht 450 - Telefoon 35770

HUURKOOP

In verband met leveringen op afbetaling hebben H.H. Detaillisten hoe langer hoe meer behoefte aan nauwkeurige informatie betreffende particulieren —

Vraagt vrijblijvend inlichtingen over onze

Cito-Informaties

op particulieren die tegen minimale prijzen en gewoontelijk binnen drie dagen verstrekt worden.

WJIS MULLER & CO. N.V.

Opgericht in 1862

Damrak 15-16 — AMSTERDAM-C. — Telef. 37234

„SCHRIJVO”

WATERBEEKSTR. 14-18 TEL. 3868 DORDRECHT

ere

aubelen

BESRA RADIOTRANSFORMATOREN



Betrouwbaarheid!

Iedere radio amateur en zelfbouwer moet er van op aan kunnen, dat zijn radio-transformator betrouwbaar is. De BESRA-transformatoren zijn speciaal geschikt voor chassismontage en voor opbouw, voorzien van soldeer-aansluitpunten en van een electro-statisch scherm. BESRA-radiotransformatoren voldoen aan de hoogste eisen.



ELECTROTECHNISCHE FABRIEK

E.L.T.E.F.

WILGENLAAN 15-21, TEL. K 2907 381-500, HALFWEG

Dit komt nooit weer!

ICARUS-LUIDSPREKERS

in kast, geschikt voor toestel en Radio-centrale, alsmede voor versterkerinstallatie's, thans netto f 17.50

Verzending onder rembours, niet franco!

A. VALKENBERG

KINKERSTR. 252-258 - A DAM - TEL. 33673 84416